

1. PO OTRZYMANIU WENTYLATORA PROSIMY O SPRAWDZENIE:

- Czy typ i wielkość wentylatora są prawidłowe, zgodne z zamówieniem.
- Czy dane na tabliczce znamionowej odpowiadają parametrom żądanym (napięcie, częstotliwość, wydajność, itd.).
- Czy wentylator nie został uszkodzony podczas transportu.

W przypadku stwierdzenia jakichkolwiek uszkodzeń prosimy o kontakt z punktem sprzedaży lub z SERWISEM Venture Industries.

2. INFORMACJE OGÓLNE.

Wysokociśnieniowe wentylatory HP o napędzie pasowym. Obudowa odlewana ze stopów aluminium, malowana proszkowo. Wirnik z łopatkami typu B, nitowany z blachy stalowej. Wentylatory HP przeznaczone są do transportu medium przy średnim wydatku i dużym ciśnieniu. Używanie wentylatorów HP do transportu agresywnych i toksycznych mediów, bądź do transportu powietrza o ekstremalnie wysokiej wilgotności lub temperaturze przekraczającej 80°C jest ograniczone i powinno być przedmiotem wcześniejszych uzgodnień z producentem.

UWAGA!

TRANSPORT GAZÓW WYBUCHOWYCH JEST NIEDOZWOLONY!

Zabroniony jest transport medium zawierającego cząstki stałe lub inne zanieczyszczenia.

Otwarty wlot lub wylot wentylatora powinien być zabezpieczony odpowiednią siatką uniemożliwiającą bezpośredni dostęp do obracającego się wirnika.

UWAGA!

ZBLIŻANIE SIĘ W "LUŻNYM" UBRANIU BĄDŹ WYCIĄGANIE RĘKI W KIERUNKU OTWARTEGO WLOTU PRACUJĄCEGO WENTYLATORA GROZI POWAŻNYM KALECTWEM! ZAGLĄDANIE DO PRACUJĄCEGO WENTYLATORA JEST ZABRONIONE GDYŻ NARAŻA UŻYTKOWNIKA NA USZKODZENIE TWARZY.

Siatkę zabezpieczającą, podobnie jak filtr powietrza należy regularnie czyścić, stosownie do warunków pracy, w przeciwnym wypadku może nastąpić obniżenie parametrów pracy wentylatora. Wentylatory HP mogą być montowane w pozycji poziomej (oś obrotu wirnika), w miejscach osłoniętych od bezpośredniego działania czynników atmosferycznych (opadów deszczu, śniegu, nadmiernego nasłonecznienia, itp.).

Maksymalna temperatura otoczenia nie powinna przekraczać 40°C, przy czym szczególną uwagę należy zwrócić na odpowiednie chłodzenie silnika elektrycznego.

3. INSTALACJA.

PODŁĄCZENIE INSTALACJI ELEKTRYCZNEJ POWINNO BYĆ WYKONANE PRZEZ WYKWALIFIKOWANY I UPOWAŻNIONY DO TEGO PERSONEL, ZGODNIE Z ODPOWIEDNIMI REGULACJAMI PRAWNYMI OBOWIĄZUJĄCYMI W POLSCE.

- 3.1. Sprawdzić czy wentylator nie został uszkodzony w czasie transportu.
- 3.2. Podłączenie instalacji elektrycznej powinno być wykonane zgodnie ze schematem instalacji umieszczonym na wieczku skrzynki silnika elektrycznego.

UWAGA!

W PRZYPADKU JAKICHKOLWIEK CZYNNOŚCI WYKONYWANYCH PRZY WENTYLATORZE NALEŻY ODŁĄCZYĆ URZĄDZENIE OD SIECI ELEKTRYCZNEJ.

- 3.3. Przyłączyć przewody elektryczne zgodnie z załączonym schematem instalacji (3x400V, 50Hz). Schemat znajduje się również na wieczku puszkii przyłączeniowej silnika elektrycznego.

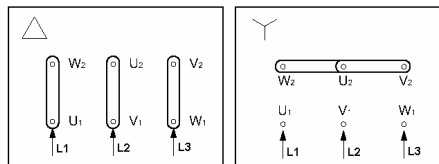

- 3.4. Niezbędne jest podłączenie zabezpieczenia przed skutkami zwarć i przeciążeń w celu ochrony silnika elektrycznego i sieci zasilającej. Nastawy zabezpieczeń muszą być odpowiednie z

maksymalnym dopuszczalnym natężeniem prądu umieszczonym na tabliczce znamionowej silnika elektrycznego, zgodnie z odpowiednimi regulacjami prawnymi obowiązującymi w Polsce.

- 3.5. Niezbędne jest zastosowanie zabezpieczenia przed skutkami zanikiem fazy w sieci zasilającej wentylator, które spowoduje odłączenie zasilania w przypadku zaniku jednej z faz.
- 3.6. Sprawdzić czy wirnik obraca się w prawidłowym kierunku. Prawidłowy kierunek obrotów wirnika jest zgodny z ruchem wskazówek zegara patrząc od strony wlotu w figurze LG, przeciwny do ruchu wskazówek zegara patrząc od strony wlotu w figurze RD (patrz strzałka na obudowie wentylatora). Zmianę kierunku obrotów wentylatora można otrzymać zamieniając dwa przewody w skrzynce zgodnie ze schematami umieszczonymi na wieczku skrzynki silnika elektrycznego.

UWAGA!

PRACA WENTYLATORA Z NIEPRAWIDŁOWYM KIERUNKIEM OBROTÓW OBNIŻA PARAMETRY PRACY I MOŻE DOPROWADZIĆ DO ZNISZCZENIA WENTYLATORA!

- 3.7. Wykonać pozostałe podłączenia mechaniczne na wlocie i wylocie wentylatora.

4. URUCHOMIENIE WENTYLATORA.

Wentylator należy mocno i pewnie zamocować do podłoża w żądanej pozycji wykorzystując otwory w podstawie. Przed przystąpieniem do podłączania elektrycznego należy upewnić się, czy nic nie przeszkadza w swobodnym obrocie wirnika wentylatora.

Zaleca się włączanie (start) wentylatora przy maksymalnie możliwie zamkniętym wlocie i wylocie wentylatora, tzn. przy minimalnym poborze mocy.

Start wentylatora z całkowicie otwartym wlotem jest zabroniony, gdyż powoduje nadmierne obciążenie silnika elektrycznego.

Jeżeli natężenie znamionowe określone na tabliczce znamionowej silnika zostanie przekroczone przy normalnej eksploatacji wentylatora to należy sprawdzić czy:

- podawane napięcie i częstotliwość prądu odpowiada danym znamionowym,
- nie nastąpiło mechaniczne uszkodzenie wentylatora (wirnik, zespół łożysk),
- wlot lub wylot wentylatora nie jest zablokowany,
- czy urządzenie zostało prawidłowo dobrane do instalacji.

5. WYKONANIA SPECJALNE.

W przypadku wykonania specjalnych wentylatora tj. z niestandardowymi silnikami, np:

- wielobiegowymi,
- przystosowanymi do regulacji falownikiem, z obcym chłodzeniem,
- przystosowanymi do regulacji napięciem,
- wykonania na wyższe temperatury, warunki pracy,
- napęd pasowy itp.

Należy bezwzględnie stosować się do zaleceń producenta silnika – DTR silnika w puszcze przyłączeniowej silnika elektrycznego.

6. KONSERWACJA I PRZECHOWYWANIE.

Należy w miarę możliwości przeciwdziałać gromadzeniu się kurzu/osadów na wentylatorze, gdyż ogranicza to możliwość odprowadzania ciepła przez silnik, a tym samym może prowadzić do jego uszkodzenia. Osadzony kurz i brud na łopatkach powoduje utratę prawidłowego wyważenia wirnika. Powoduje to skrócenie bezawaryjnego czasu pracy urządzenia.

Wentylator należy poddawać systematycznym, starannym oględzinom i stosownie do zabrudzenia starannie czyścić.

Łożyska są hermetycznie zamknięte i nie wymagają konserwacji. Wymiana łożysk powinna nastąpić przed upływem czasu pracy wentylatora równemu żywotności łożysk (patrzeć DTR silnika elektrycznego).

W zależności od intensywności pracy wentylatora zalecana jest okresowa kontrola pasków klinowych (naciąg, stan powierzchni itd.) Kontrola taka powinna być wykonywana zawsze przed pierwszym lub przed każdym ponownym uruchomieniem wentylatora po dłuższej przerwie oraz po każdych 50 godzinach pracy wentylatora. Naciąg pasków klinowych powinien być zgodny z ogólnie dostępnymi zaleceniami i normami producentów pasków klinowych.

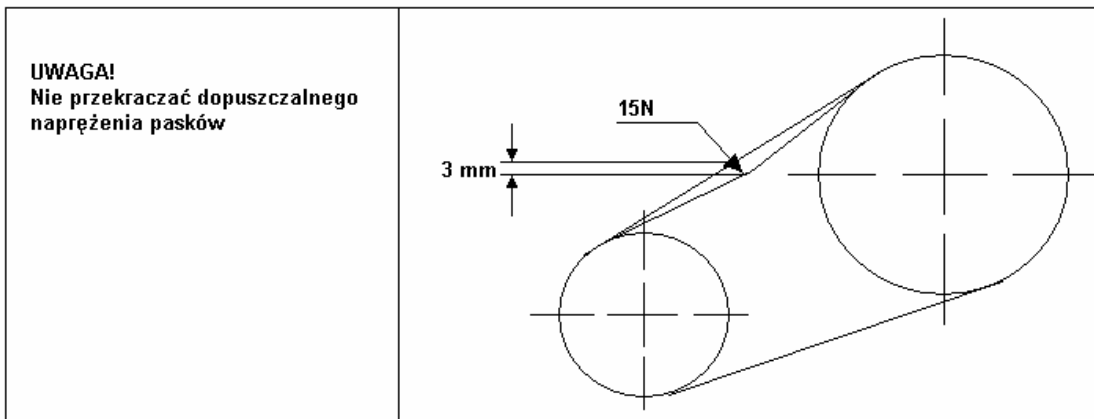

Powyżej przedstawiony rysunek dla napędów do 7,5kW, dla większych wartości ugięcia przy sile 50N wynosi ok. 10-15mm. **ZALECAMY STOSOWANIE POWSZECHNIE DOSTĘPNYCH NARZĘDZI DO KONTROLI NACIĄGU PASÓW, np. serii Optikirk marki Optibelt.**

Operacji wymiany lub naciągania paska klinowego należy dokonać w następujący sposób:

- odłączyć wentylator od sieci elektrycznej,
- zdjąć osłonę paszków klinowych,
- odblokować śrubę zabezpieczającą śrubę pociągową sań, na których zamocowany jest silnik elektryczny,
- ostrożnie kręcić śrubą pociągową: w prawo aby naciągnąć paski, w lewo aby je poluzować i zdjąć
- podłączyć wentylator od sieci elektrycznej

UWAGA!

NIE NALEŻY ODKRĘCAĆ ŚRUB MOCUJĄCYCH SILNIK ELEKTRYCZNY DO SAŃ POSUWU!
- po zakończeniu operacji naciągania lub wymiany paska zablokować śrubę posuwu i założyć osłonę napędu

UWAGA!!!

URUCHOMIENIE WENTYLATORA BEZ ZAMONTOWANEJ OSŁONY NAPĘDU PASOWEGO GROZI KALECTWEM I JEST NIEDOZWOLONE!

Wentylatory powinny być przemieszczane i transportowane na paletach, krytymi środkami transportowymi bez nadmiernych wstrząsów. W czasie transportu i przechowywania wentylatory należy chronić przed uszkodzeniami mechanicznymi. W przypadku przechowywania wentylatory należy składować w pomieszczeniach suchych i przewiewnych, wolnych od substancji szkodliwych dla urządzenia.

Nie wolno przechowywać urządzenia w pomieszczeniach, gdzie gromadzone są nawozy sztuczne, wapno chlorowane, kwasy, środki chemiczne.

7. CZĘŚCI ZAMIENNE , NAPRAWY, SERWIS.

Zaleca się stosowanie tylko i wyłącznie oryginalnych części zamiennych oraz oryginalnego wyposażenia dodatkowego. Ewentualne naprawy wentylatorów HP powinny być wykonywane przez producenta. W przypadku problemów związanych z instalacją, eksploatacją i konserwacją wentylatorów prosimy o kontakt ze sprzedawcą lub serwisem firmowym.

UWAGA!

DO OBOWIĄZKU UŻYTKOWNIKA NALEŻY DOKONYWANIE REGULARNEJ KONTROLI STANU PASÓW KLINOWYCH A W SZCZEGÓLNOŚCI ICH NACIĄGU. CZYNNOŚCI SPRAWDZENIA I KOREKTY NACIĄGU NALEŻY DOKONYWAĆ NIE RZADZIEJ NIŻ CO 1000 ROBOCZO-GODZIN. DBAŁOŚĆ DBAŁOŚĆ PRAWIDŁOWY NACIĄG PASÓW ZAPOBIEGA NADMIERNEMU ZUŻYCIU PASÓW KLINOWYCH ORAZ ŁOŻYSK KULKOWYCH ZARÓWNO SILNIKA ELEKTRYCZNEGO JAK I WENTYLATORA

8. GWARANCJA.

1. Gwarancja obejmuje wady ukryte i uszkodzenia powstałe w okresie gwarancyjnym z winy producenta (tzn. wskutek wady materiału, złej obróbki lub montażu).
2. Termin ważności gwarancji obejmuje 12 miesięcy od daty zakupu. W przypadku naprawy gwarancyjnej okres ten przedłuża się o czas od zgłoszenia urządzenia do naprawy do czasu powiadomienia o dokonaniu naprawy.
3. Zakresem gwarancji nie objęte są czynności wymienione w instrukcji obsługi (dokumentacji techniczno-ruchowej), oraz należące do normalnej obsługi eksploatacyjnej (np. instalacja urządzenia, czyszczenie i konserwacja).
4. Zużycie części i materiałów eksploatacyjnych w normalnym trybie użytkowania nie uprawnia do roszczeń gwarancyjnych (dotyczy pasów, łożysk, itp.).
5. Utrata gwarancji następuje w przypadku niewłaściwej instalacji i eksploatacji urządzenia (niezgodnie z przeznaczeniem i instrukcją/dokumentacją techniczno-ruchową), dokonywania napraw lub zmian konstrukcyjnych bez zgody producenta/importera, stwierdzenia uszkodzeń powstałych z przyczyn zewnętrznych (uszkodzenia mechaniczne, chemiczne, zalania wodą, etc.) oraz w przypadku braku czytelnej tabliczki znamionowej producenta.
6. Reklamacje są uwzględniane po okazaniu czytelnie wypełnionej karty gwarancyjnej i dostarczeniu reklamowanego urządzenia.

KARTA GWARANCYJNA

nazwa urządzenia:		<i>Pieczęć punktu sprzedaży i podpis sprzedawcy:</i>
model:		
nr fabr./nr silnika:	/	
nr rachunku/faktury:		
data sprzedaży:		

Dane zgłaszającego reklamację: (nazwa i adres firmy, telefon kontaktowy)	
---	--

Opis uszkodzenia:	
--------------------------	--

Adnotacje o przebiegu napraw:			
Data zgłoszenia:	Data naprawy:	Rodzaj naprawy:	Pieczęć i podpis serwisu